

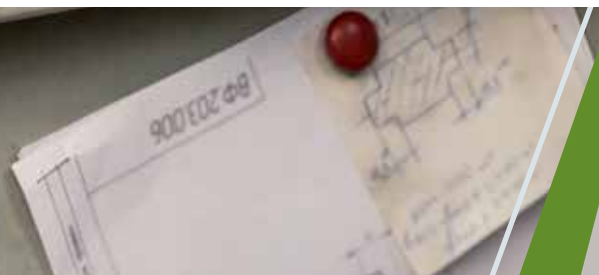

СПЕЦИАЛЬНЫЙ ТВЕРДОСПЛАВНЫЙ ИНСТРУМЕНТ





Концепция INTELLEK TOOL	174
Формы для запросов.....	176

M METALLEKT INTELLEKTOOL

СПЕЦИАЛЬНЫЙ ИНСТРУМЕНТ ПО ТРЕБОВАНИЯМ КЛИЕНТА

В процессе проектирования и производства используются передовые технические решения в области металлообработки, современное оборудование и материалы, собственный опыт, подтвержденный многолетней практикой.

Пример: переход от двух стандартных инструментов к одному специальному.

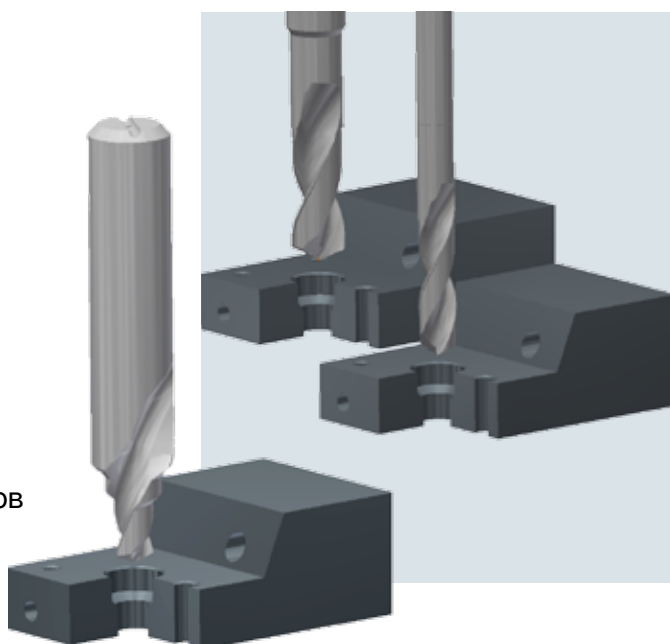

INTELLEKTOOL

МЫ ПРЕДЛАГАЕМ ТЕХНИЧЕСКОЕ РЕШЕНИЕ НА ВАШЕ ИНДИВИДУАЛЬНОЕ ЗАДАНИЕ

ПУТЬ 1

Исходя из ваших конкретных задач касательно рабочих или общих длин инструмента, его определенного диаметра, мы производим экономически выгодное по затратам решение – специализированный инструмент, соответствующий вашим потребностям. Это существующий стандартный инструмент из каталога **M METALLEKT**, откорректированный согласно вашим требованиям.

ПУТЬ 2

Исходя из вашего эскиза требуемого инструмента, мы определяем оптимальную геометрию и микрогеометрию для данного инструмента, разрабатываем совместно с вами готовое решение и изготавливаем этот инструмент по заданным размерам у нас на производстве.

ПУТЬ 3

Вы знаете, какая заготовка должна быть обработана, но еще не точно представляете, каким инструментом эта обработка должна производиться. Исходя из вашего чертежа детали и зная ваш парк станочного оборудования, мы совместно с вами разрабатываем специальный инструмент, идеально подходящий для обработки конкретной детали.

В приложении приведены **формы для запросов/заказов** специального инструмента

